

## CHANGING THE MICROWAVE SENSOR SETTINGS WITH DIP SWITCHES

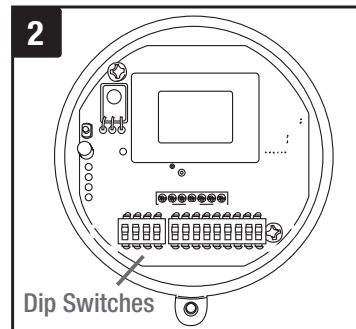

## CHANGING THE MICROWAVE SENSOR SETTINGS WITH REMOTE

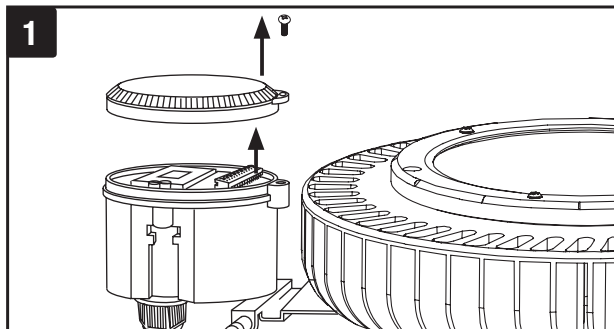
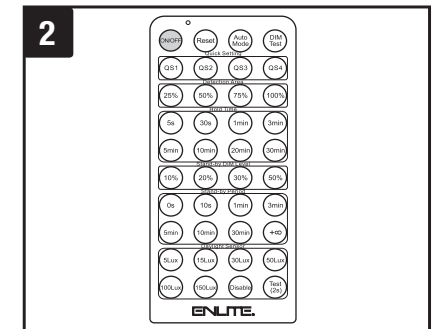
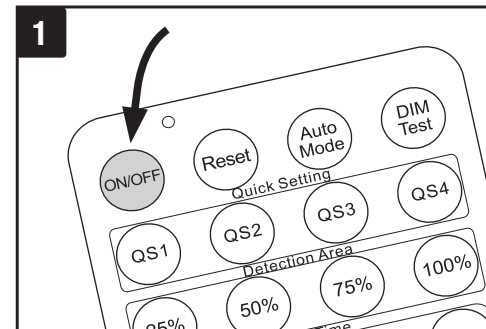

## EN-HB100CMS, EN-HB150CMS & EN-HB200CMS

# ENLITE

## GB

**Button** Remarks

**ON/OFF** Press the "ON/OFF" button, the light goes to constant on or constant off mode, sensor is disabled.

**Reset** Press "Reset" or "Auto Mode" button to quit from this mode. Press "Reset" button, all parameters are same as setting of DIP switch.

**Auto Mode** Press "Auto Mode" button, the sensor starts to work and all parameter settings will remain the same as the previous status before the light was switch on/off.

**DIM Test** Press "DIM Test" button to test dimming function. Sensor will dim automatically and return to normal work mode.

**Test (2s)** The button "Test (2s)" is for factory testing purposes only. The sensor will go into test mode.  
Detection sensitivity: 100%  
Hold time: 2 seconds  
Stand-by dim level: 10%  
Stand-by period: 0 seconds  
Daylight sensor: Disable  
Test mode can be quit by pressing any button.

Options	Detection Area	Hold Time	Stand-by Period	Stand-by dim level	Daylight Sensor
QS1	%100	30s	1min	%10	5Lux
QS2	%100	1min	3min	%10	10Lux
QS3	%100	5min	10min	%10	30Lux
QS4	%100	10min	30min	%10	Disable

Note: Detection area/Hold time/Stand-by period/Stand-by dim level/Daylight sensor can be adjusted by pressing the corresponding button. The latest setting stays in validity.

## NL

**Toetsen** **Opmerkingen**

**ON/OFF** Druk op de knop "AAN / UIT", het lampje gaat constant aan of constant uit, de sensor is uitgeschakeld.

**Reset** Druk op "Reset" of "Auto Mode" knop om te stoppen met deze modus. Druk op de knop "Reset", alle parameters zijn hetzelfde als die van de DIP-schakelaar.

**Auto Mode** Druk op de knop "Auto Mode", de sensor begint te werken en alle parameterinstellingen blijven gelijk aan de vorige status voordat het licht werd in- of uitgeschakeld.

**DIM Test** Druk op de knop "DIM-test" om de dimfunctie te testen. De sensor zal automatisch dimmen en terugkeren naar de normale werkmodus.

**Test (2s)** De knop "Test (2s)" is alleen voor testen in de fabriek. De sensor gaat in testmodus.  
Detectiegevoeligheid: 100%  
Vast Houd tijd: 2 seconden  
Stand-by dimniveau: 10%  
Stand-by periode: 0 seconden  
Daglichtsensor: Uitschakelen  
De testmodus kan worden gestopt door op een willekeurige knop te drukken.

Scène opties	Detectiegebied	Vast houd tijd	Stand-by periode	Stand-by dimniveau	Daglicht sensor
QS1	%100	30s	1min	%10	5Lux
QS2	%100	1min	3min	%10	10Lux
QS3	%100	5min	10min	%10	30Lux
QS4	%100	10min	30min	%10	Disable

Opmerking: Detectiegebied / Wachtijd / Stand-by periode / Stand-by dimniveau / Daglichtsensor kan worden aangepast door op de overeenkomstige knop te drukken. De laatste instelling blijft behouden.

## FR

**Bouton** **Remarques**

**ON/OFF** Appuyez sur la touche "ON/OFF", la lumière passe en mode allumage constant ou éteint, le capteur est désactivé.

**Reset** Appuyez sur le bouton "Reset" ou "Auto Mode" pour quitter ce mode. Appuyez sur le bouton "Reset", tous les paramètres sont identiques au réglage de l'interrupteur DIP.

**Auto Mode** Appuyez sur la touche "Auto Mode", le capteur commence à fonctionner et tous les réglages des paramètres restent les mêmes qu'avant l'allumage/l'extinction de l'éclairage.

**DIM Test** Appuyez sur la touche "DIM Test" pour tester la fonction de gradation. Le capteur s'assombrit automatiquement et retourne en mode normal.

**Test (2s)** Le bouton "Test (2s)" n'est utilisé qu'à des fins de test en usine. Le capteur passe en mode test.  
Sensibilité de détection : 100%  
Durée de maintien : 2 secondes  
Niveau de gradation : 10%  
Période de mise en veille : 0 seconde  
Capteur de lumière du jour : Désactiver  
Le mode test peut être quitté en appuyant sur n'importe quel bouton.

Options de scénographie	Zone de détection	Durée de maintien	Période de mise en veille	Niveau de gradation en veille	Détecteur de lumière du jour
QS1	%100	30s	1min	%10	5Lux
QS2	%100	1min	3min	%10	10Lux
QS3	%100	5min	10min	%10	30Lux
QS4	%100	10min	30min	%10	Désactiver

Remarque : La zone de détection, le temps de maintien, la période de veille, le niveau de luminosité de veille et le capteur de lumière du jour peuvent être réglés en appuyant sur la touche correspondante. Le dernier réglage reste valable.

## ES

**Botón** **Observaciones**

**ON/OFF** Presione el botón "ENCENDIDO / APAGADO", la luz se enciende en el modo de encendido constante o apagado constante, el sensor se desactiva.

**Reset** Presione el botón "Reiniciar" o "Modo automático" para salir de este modo.

**Auto Mode** Presione el botón "Restablecer", todos los parámetros son iguales a los ajustes del interruptor DIP.

**Auto Mode** Presione el botón "Modo automático", el sensor comienza a funcionar y todos los ajustes de parámetros permanecerán igual que el estado anterior antes de que se encienda / apague la luz.

**DIM Test** Presione el botón "Prueba DIM" para probar la función de atenuación. El sensor se atenuará automáticamente y volverá al modo de trabajo normal.

**Test (2s)** El botón "Test (2s)" es solo para pruebas de fábrica. El sensor entrará en modo de prueba.  
Sensibilidad de detección: 100%  
Tiempo de espera: 2 segundos  
Nivel de espera del regulador: 10%  
Período de stand-by: 0 segundos  
Sensor de luz diurna: inactivo  
Se puede salir del modo de prueba presionando cualquier botón.

Opciones de escena	Área de detección	Tiempo de espera	Período de standby	Nivel del regulador en standby	Sensor de luz diurna
QS1	%100	30s	1min	%10	5Lux
QS2	%100	1min	3min	%10	10Lux
QS3	%100	5min	10min	%10	30Lux
QS4	%100	10min	30min	%10	Disable

Nota: El área de detección / Tiempo de espera / Tiempo de espera / Nivel de atenuación / Sensor de luz natural se puede ajustar presionando el botón correspondiente. Se mantiene el último ajuste.

## DE

**Taste** **Erläuterungen**

**ON/OFF** Durch Drücken der „ON/OFF“ Taste geht das Licht konstant an oder aus, der Sensor ist deaktiviert.

**Reset** Drücken Sie die „Reset“ oder „Auto Mode“ Taste, um den Modus zu verlassen.

**Auto Mode** Durch Drücken der „Reset“ Taste entsprechen alle Parameter den Einstellungen des DIP-Schalters.

**Auto Mode** Durch Drücken der „Auto Mode“ Taste startet der Sensor und alle Parametereinstellungen bleiben gleich, so wie sie eingestellt wurden, bevor das Licht ein- oder ausgeschaltet wurde.

**DIM Test** Drücken Sie die „DIM Test“ Taste, um die Dimmfunktion zu testen. Der Sensor wird automatisch gedimmt und kehrt in den normalen Arbeitsmodus zurück.

**Test (2s)** Die Taste „Test (2s)“ dient nur zu Testzwecken. Der Sensor schaltet sich in den Testmodus.  
Empfindlichkeit Erfassungsbereich: 100%  
Haltezeit: 2 Sekunden  
Stand-by Dimmstufe: 10%  
Stand-by Zeit: 0 Sekunden  
Tageslichtsensor: Deaktiviert  
Der Testmodus kann durch Drücken einer beliebigen Taste beendet werden.

Szenen	Erfassungsbereich	Haltezeit	Stand-by Zeit	Stand-by Dimmstufe	Tageslichtsensor
QS1	%100	30s	1min	%10	5Lux
QS2	%100	1min	3min	%10	10Lux
QS3	%100	5min	10min	%10	30Lux
QS4	%100	10min	30min	%10	Deaktiviert

Hinweis: Erfassungsbereich/Haltezeit/ Stand-by Zeit/ Stand-by Dimmstufe/ Tageslichtsensor können durch Drücken der entsprechenden Taste eingestellt werden. Die letzte Einstellung wird gespeichert.

## SE

**Knapp** **Kommentera**

**ON/OFF** Tryck på "ON / OFF" knapparna, lampan går till konstant på eller konstant avläge, sensorn är avstängd.

**Reset** Tryck på "Reset" eller "Auto Mode" knapparna för att avsluta från det här läget.

**Auto Mode** Tryck på "Reset" knapparna, alla parametrar är samma som inställning av DIP-omkopplare.

**Auto Mode** Tryck på knapparna "Auto Mode", sensorn börjar fungera och alla parametervärden kommer att förbli densamma som föregående status innan lampan var på / av.

**DIM Test** Tryck på "DIM Test" knapparna för att testa dimmfunktionen. Sensorn dämpas automatiskt och återgår till normalt arbetsläge.

**Test (2s)** Knapparna "Test (2s)" är endast avsedd för fabriksförsök. Sensorn går in i testläget.  
Detektionskänslighet: 100%  
Hålltid: 2 sekunder  
Stand-by-dimnivå: 10%  
Standby-tid: 0 sekunder  
Dagslysgivare: Inaktivera  
Testläget kan avslutas genom att trycka på valfri knapp

Scenalternativ	Detektion Sområde	Håll tid	Stand-by-period	Stand-by dimnivå	Dagsljus Sensor
QS1	%100	30s	1min	%10	5Lux
QS2	%100	1min	3min	%10	10Lux
QS3	%100	5min	10min	%10	30Lux
QS4	%100	10min	30min	%10	Disable

Obs: Detektionsområde / Hålltid / Standby-tid / Standby-dimnivå / Dagslysgivare kan justeras genom att trycka på motsvarande knapp. Den senaste inställningen förblir giltig.

## IT

**Pulsante** **Osservazioni**

**ON/OFF** Premere il pulsante "ON / OFF", la luce passa a accesa a spenta, il sensore è disabilitato.

**Reset** Premere il tasto "Reset" o "Auto Mode" per uscire da questa modalità. Premere il pulsante "Reset", tutti i parametri sono riportati all'impostazione iniziale del DIP switch.

**Auto Mode** Premere il pulsante "Auto Mode", il sensore inizierà a funzionare e tutte le impostazioni dei parametri rimarranno le stesse dello stato precedente all'accensione / spegnimento della luce.

**DIM Test** Premere il pulsante "DIM Test" per testare la funzione di regolazione. Il sensore si regolerà automaticamente e ritornerà alla normale modalità di lavoro.

**Test (2s)** Il pulsante "Test (2s)" è solo a scopo di test di fabbrica. Il sensore entrerà in modalità test.  
Sensibilità di rilevamento: 100%  
Tempo di attesa: 2 secondi  
Livello dim stand-by: 10%  
Periodo di attesa: 0 secondi  
Sensore di luce diurna: disabilitato  
La modalità test può essere interrotta premendo un qualsiasi pulsante.

Opzioni di scenario	Area di rilevamento	Tempo di attesa	Periodo di pausa	Livello dim stand-by	Sensore di luce diurna
QS1	%100	30s	1min	%10	5Lux
QS2	%100	1min	3min	%10	10Lux
QS3	%100	5min	10min	%10	30Lux
QS4	%100	10min	30min	%10	Disable

Nota: area di rilevamento / tempo di attesa / periodo di stand-by / livello dim stand-by / sensore di luce diurna possono essere regolati premendo il pulsante corrispondente. L'ultima impostazione rimane in vigore.

## UAE

**مفتاح** **ملاحظات**

**ON/OFF** اضغط على مفتاح "ON / OFF"، يطفىء الضوء أو يشعله، جهاز التحسس غير مفعل.

**Reset** اضغط على مفتاح "Reset" أو "Auto Mode" للخروج من هذه الحالة. اضغط على مفتاح "Reset" وكل المعلمات تصبح مثل معلمات مفتاح DIP.

**Auto Mode** اضغط على مفتاح "Auto Mode"، تبدأ أجهزة التحسس بالعمل وكل المعلمات تظل على الحالة قبل الضغط على مفتاح "ON/OFF".

**DIM Test** اضغط على مفتاح "DIM Test" لاختبار الخيارات. جهاز التحسس يبدأ بالتحقق الأوتوماتيكي ومن ثم يعود للحالة الطبيعية.

**Test (2s)** مفتاح "Test (2s)" هو لاختباريات.  
حساسية التحسس: 100%  
وقت الإسماء: 2 ثواني  
مستوى خفت فترة الانتظار: 10%  
فترة الانتظار: 0 ثواني  
جهاز تحسس ضوء النهار: غير مفعل  
الخروج من حالة الاختبار تتم بضغط أي من المفاتيح.

جهاز تحسس ضوء النهار	مستوى خفت فترة الانتظار	وقت الإسماء	مستوى خفت فترة الانتظار	فترة الانتظار	جهاز تحسس ضوء النهار
QS1	%10	30 ثواني	1 دقيقة	%10	5Lux
QS2	%10	1 دقيقة	3 دقائق	%10	10Lux
QS3	%10	5 دقائق	10 دقيقة	%10	30Lux
QS4	%10	10 دقيقة	30 دقيقة	%10	30Lux

ملاحظة: يمكن التحكم ب مساحة الكشف/ فترة الانتظار/ وقت الإسماء/ مستوى خفت فترة الانتظار/ جهاز تحسس ضوء النهار بالضغط على المفاتيح المناسبة. تبقى الشبكية النهائية مفعل.

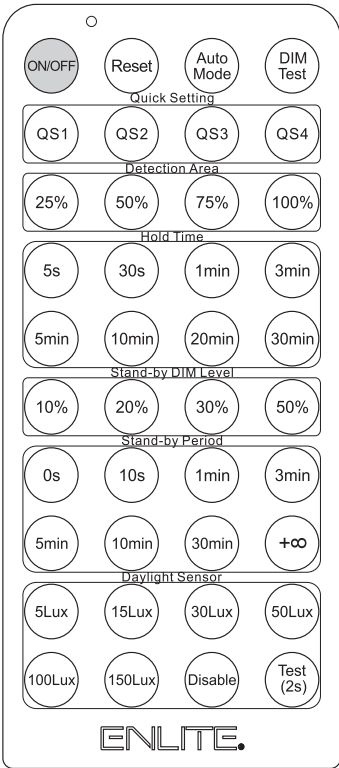

# ENLITE

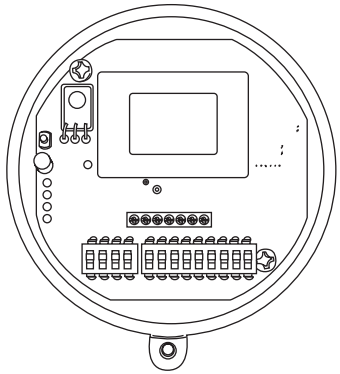

**Detection Area**  
Zone de détection  
Erfassungsbereich  
Area di rilevamento  
Detectiegebied  
Área de detección  
Detektion Sområde  
مساحة الكشف

**Hold Time**  
Durée de maintien  
Haltezeit  
Tempo di attesa  
Vast houd tijd  
Tiempo de espera  
Håll tid  
وقت الإمتداد

**Stand-by Period**  
Période de mise en veille  
Stand-by Zeit  
Período di pausa  
Stand-by periode  
Período de standby  
Standby-period  
فترة الإنتظار

**Stand-by DIM Level**  
Niveau de gradation en veille  
Stand-by Dimmstufe  
Livello dim stand-by  
Stand-by dimniveau  
Nível del regulador en standby  
Stand-by dimnivå  
مستوى خفت فترة الإنتظار

**Daylight Sensor**  
Détecteur de Lumière du jour  
Tageslichtsensor  
Sensore di luce diurna  
Daglicht sensor  
Sensor de luz diurna  
Dagsljus-sensor  
جهاز تحسس ضوء النهار

	1		2	3	4		1	2	3		4	5		6	7	8	9							
I	ON	100%	I	ON	ON	ON	5S	I	ON	ON	ON	0S	I	ON	ON	10%	I	ON	ON	ON	ON	5Lux		
			II	-	ON	ON	30S	II	-	ON	ON	1min	II	ON	-	20%	II	-	ON	ON	ON	15Lux		
			III	ON	-	ON	1min	III	ON	-	ON	3min	III	ON	-	30%	III	ON	-	ON	ON	30Lux		
			IV	-	-	ON	3min	IV	-	-	ON	10min	IV	-	ON	30%	IV	-	-	ON	ON	50Lux		
II	-	50%	V	ON	ON	-	20min	V	ON	ON	-	30min	V	ON	ON	-	50%	V	ON	ON	-	100Lux		
			VI	-	-	-	30min	VI	-	-	-	+∞	VI	-	-	-	50%	VI	ON	ON	ON	-	150Lux	
																			VII	-	-	-	-	Disable

## DETECTION PATTERN / MODÈLE DE DÉTECTION / MUSTERERKENNUNG / PATTERN DI RILEVAMENTO / DETECTIEPATROON / PATRÓN DE DETECCIÓN / DETECTION MATERIAL / نمط الكشف

Fast walk / Marche Rapide  
/ Fast walk / Camminata  
veloce / Snelle pas / Paso  
rápido / Snabb promenad /  
تجول سريع

Slow walk / Marche au  
Rendenti / Slow walk /  
Passeggiata lenta / langzame  
pas / Paso lento / Långsam  
promenad / تجول بطيء

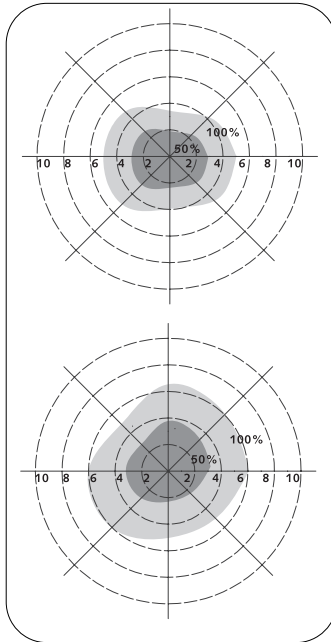

3m

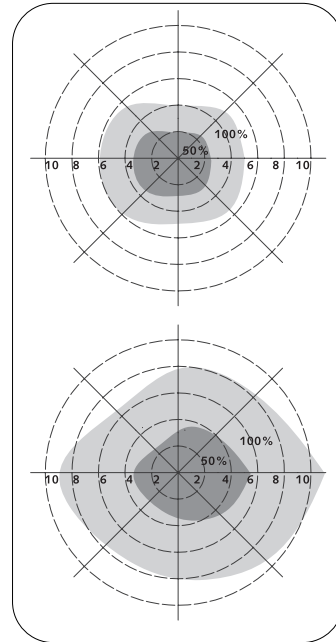

6m

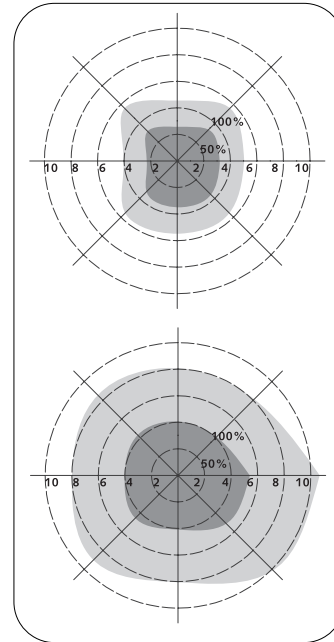

9m

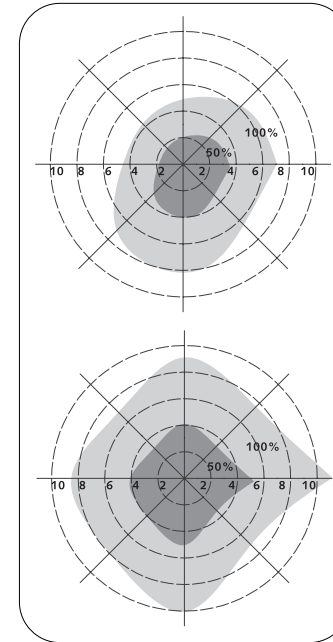

12m

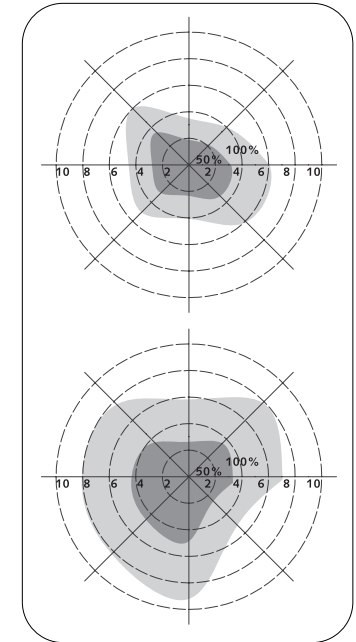

15m

# ENLITE

Mounting Height / Hauteur de Montage / Montagehöhe / Altezza di montaggio / Montage hoogte / Altura de montaje / Monteringshöjd / علو الشبيت	Distance between sensors / Distance entre les Détecteurs / Abstand zwischen Sensoren / Distanza tra i sensori / Afstand tussen sensoren / Distancia entre sensores / Avstånd mellan sensorer / المسافة بين أجهزة التحسس
15m	4m
12m	3.5m
9m	2.4m
6m	1.6m
3m	0.8m

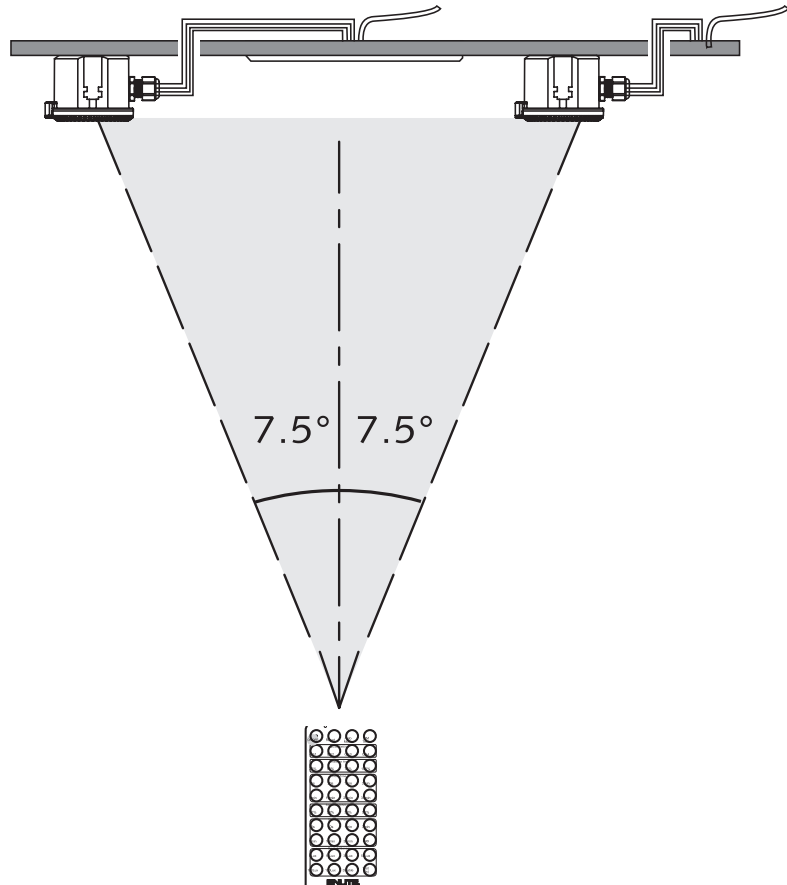

## GB

As the control angle of the Infrared Remote Control is fixed (15°), if the Highbay lights are installed too close to each other, the settings of both Highbay light sensors will be configured.

The remote can configure the settings of many sensors at once as seen in the diagram on the bottom left side of the page.

Please refer to the chart on the left for the minimum distance of the installation of Highbay Lights, in order to ensure that the remote does not configure multiple sensors at once.

## NL

Omdat de besturingshoek van de infraroodafstandsbediening vast is (15°), als de Highbay-lampen te dicht bij elkaar zijn geïnstalleerd, De instelling van beide Highbay lichtsensoren zal worden geconfigureerd.

De afstandsbediening kan de instellingen van veel sensoren tegelijk configureren, zoals te zien is in het diagram linksop de pagina.

Raadpleeg de grafiek aan de linkerkant voor de minimale afstand van de installatie van Highbays, om ervoor te zorgen dat de afstandsbediening niet meerdere sensoren tegelijkertijd configureert.

## FR

Comme l'angle de commande de la télécommande infrarouge est fixe (15°), si les lampes Highbay sont installées trop près l'une de l'autre, les réglages des deux capteurs de lumière Highbay seront configurés.

La télécommande peut configurer les réglages de plusieurs capteurs à la fois, comme le montre le diagramme en bas à gauche de la page.

Veuillez consulter le tableau de gauche pour connaître la distance minimale d'installation des Suspensions Industrielles, afin de vous assurer que la télécommande ne configure pas plusieurs capteurs à la fois.

## ES

Como el ángulo de control del control remoto por infrarrojos es fijo (15°), si las luces de Highbay están instaladas demasiado cerca una de la otra, se configurarán los ajustes de ambos sensores de luz de Highbay.

El control remoto puede configurar los ajustes de muchos sensores a la vez como se ve en el diagrama en la parte inferior izquierda de la página.

Consulte la tabla de la izquierda para conocer la distancia mínima de la instalación de Highbay Lights para asegurarse de que el control remoto no configure varios sensores a la vez.

## DE

Werden die Highbays zu nah nebeneinander installiert, konfiguriert die Fernbedienung beide Sensoren gleichzeitig, da sie einen festen Radius von 15m aufweist.

Mithilfe der Fernbedienung können die Einstellungen der Sensoren gleichzeitig konfiguriert werden, siehe Abb. links unten.

Die Mindestabstände für die Installation von Highbays entnehmen Sie bitte der Tabelle oben links. So kann sichergestellt werden, dass die Fernbedienung nicht mehrere Sensoren gleichzeitig konfiguriert.

## SE

Eftersom kontrollvinkeln för infraröd fjärrkontrollen är fixerad (15°), om Highbay-lamporna är installerade för nära varandra, kommer inställningarna för båda Highbay-ljussensorerna att konfigureras.

Fjärrkontrollen kan konfigurera inställningarna för många sensorer på en gång, vilket ses i diagrammet längst ned till vänster på sidan.

Vänligen se diagrammet till vänster för minsta avstånd för installationen av Highbay Lights, för att säkerställa att fjärrkontrollen inte konfigurerar flera sensorer samtidigt.

## IT

Poiché l'angolo di controllo del telecomando a infrarossi è fisso (15°), se le Highbay sono installate troppo vicine l'una all'altra, verranno configurate entrambe nella stessa modalità.

Il telecomando può configurare le impostazioni di molti sensori contemporaneamente come mostrato nel diagramma in basso a sinistra della pagina.

Fare riferimento alla tabella a sinistra per la distanza minima dell'installazione delle Highbay al fine di garantire che il telecomando non configuri più sensori contemporaneamente.

## UAE

زاوية التحكم بجهاز التحكم أشعة مافوق الحمراء مثبتة عند 15 درجة، لذلك عند تركيب إضاءة الأسقف العالية قريبة من بعضها البعض فيجب إعادة ضبط جهاز التحسس.

يمكنك لجهاز التحكم عن بعد ضبط عدة أجهزة تحسس في وقت واحد و كما في الشكل الموجود على أقصى جنوب غرب الصفحة.

الرجاء الرجوع إلى الجدول في غرب الصفحة للحصول على أقل مسافة مقبولة بين إضاءة الاسقف العالية، للتأكد من أن جهاز التحكم عن بعد لا يضبط أكثر من جهاز تحسس في وقت واحد.

**GB**

Installation should be carried out in accordance with the latest edition of the National Wiring Regulations by a qualified electrician.

Not recommended for use with reflectors and diffusers.

Mounting height up to 15m max, suitable for warehouse use.

Remote has a maximum detection distance of around 15m

Remote batteries not supplied, requires 2x AAA batteries

Microwaves cannot pass through metal or brick walls if thicker than 20cm. They will pass through thinner walls but there will be some attenuation.

The sensor is designed for indoor use only. Raining or wind blowing may trigger the microwave motion sensor even if without human motion when outdoor use.

Input voltage – 120-277V 50Hz AC.

**Caution:** Do not stare directly into the LEDs in operation. These are high power LED Highbay Lights and may be harmful to eyes.

**Warning:** This product is heavy and must have suitable fixings.

Class I, mains voltage, These luminaires must be earthed.

These downlights must be disconnected before insulation resistance testing of the lighting circuit.

Brown – (L) Live

Blue – (N) Neutral

Green/Yellow – Earth.

**NL**

De installatie dient plaats te vinden in overeenstemming met de meest recente editie van de nationale bedravingsvoorschriften. Raadpleeg bij twijfel een gekwalificeerde elektricien.

Niet aanbevolen voor gebruik met reflectoren en diffusers.

Montagehoogte tot max. 15m, geschikt voor magazijngebruik.

Afstandsbediening heeft een maximale detectieafstand van ongeveer 15 meter.

Afstandsbediening batterijen niet meegeleverd, vereist 2x AAA-batterijen.

Microgolven kunnen niet door metalen of bakstenen muren dikker dan 20 cm. Ze gaan door dunnere muren maar er zal enige verzwakking zijn.

De sensor is alleen bedoeld voor gebruik binnenshuis. Regenen of wind kan de microgolfbewegingssensor activeren, zelfs zonder menselijke beweging.

Ingangsspanning - 100-277V 50Hz AC.

**Waarschuwing:** kijk niet direct in de LEDs als deze aan staan. Dit zijn sterke LEDs en kunnen schadelijk voor de ogen zijn.

**Waarschuwing:** Dit product is zwaar, daarom moeten de juiste bevestigingsmaterialen gebruikt worden.

Klasse I, netspanning, product dat geaard moet worden.

Deze downlighters moeten losgekoppeld worden voordat de isolatieweerstand van het net gemeten wordt.

Bruin - (L) fase

Blauw - (N) nul

Groen/Geel -  aarde.

**FR**

Cette installation doit être effectuée en conformité avec la dernière édition du Règlement national de câblage. En cas de doute, consultez un électricien qualifié.

Non recommandé pour une l'utilisation avec des réflecteurs et des diffuseurs.

Hauteur de montage jusqu'à 15 m maxi, convient à l'utilisation en entrepôt.

La télécommande à une distance de détection maximale d'environ 15 m.

Piles de la télécommande non fournies, nécessite 2x piles AAA

Les ondes ne peuvent pas traverser les murs en métal ou en brique si leur épaisseur est supérieure à 20 cm. Ils passeront à travers des parois plus minces, mais il y aura une certaine atténuation.

Le capteur est conçu pour une utilisation en intérieur uniquement. La pluie ou l'intensité du vent peut déclencher le détecteur de mouvement à ondes même s'il n'y a pas de mouvement humain lorsqu'il est utilisé à l'extérieur.

Tension d'entrée : 100-277V 50Hz AC.

**Attention** : ne regardez pas les LED en face lorsqu'elles sont allumées. Ces réflecteurs LED haute puissance peuvent être dangereux pour les yeux.

**Avertissement** : ce produit est lourd et doit être fixé à l'aide d'équipements appropriés.

Classe I, tension secteur, Ces luminaires doit être mis à la terre.

Ces luminaires doivent être débranchés avant les tests de résistance d'isolement du circuit d'éclairage.

Marron - Sous tension (L)

Bleu - Neutre (N)

Vert/jaune - Terre.

**ES**

Debe realizar la instalación de acuerdo con la última edición de la Normativa Nacional de Cableado. En caso de duda, consulte con un electricista cualificado.

No se recomienda su uso con reflectores y difusores.

Altura de montaje de hasta 15m como máximo, adecuada para uso en almacén.

El control remoto tiene una distancia de detección máxima de alrededor de 15m.

Pilas no incluidas, requiere 2 pilas AAA

Las microondas no pueden pasar a través de las paredes de metal o ladrillo si son más gruesas de 20 cm. Pasarán a través de paredes más delgadas, pero habrá alguna atenuación.

El sensor está diseñado para uso en interiores solamente. La lluvia o el viento pueden activar el sensor de movimiento de microondas incluso si no hay movimiento humano cuando se usa en exteriores.

Voltaje de entrada -100-277V 50 Hz CA

**Precaución:** No mire fijamente a los LED en funcionamiento. Son focos LED de alta potencia y pueden ser nocivos para la los ojos.  
**Advertencia:** Este producto es pesado y debe llevar fijaciones adecuadas.

Producto de Clase I de tensión de red que debe llevar toma a tierra.

Estos downlights deben ser desconectados antes de realizar la prueba de resistencia de aislamiento del circuito de iluminación.

Marrón– (L) Fase

Azul– (N) Neutro

Verde/Amarillo–  Tierra.

**DE**

Die Installation muss gemäß der neuesten Ausgabe der nationalen elektrischen Anschlussvorschriften durchgeführt werden. Falls Sie sich nicht sicher sein sollten, wenden Sie sich an einen qualifizierten Elektriker.

Nicht für die Verwendung von Reflektoren und Diffusoren geeignet.

Geeignet für den Einsatz in Lagerhallen: Montagehöhe bis max 15m.

Die Fernbedienung hat einen maximalen Erfassungsbereich von ca. 15m

2x AAA Batterien sind nicht im Lieferumfang enthalten.

Der Microwave Sensor funktioniert nur bei sehr dünnen Wänden. Bei Wänden, die dicker als 20cm sind, funktioniert dieser nicht.

Der Microwave Sensor ist aufgrund seiner Sensibilität nur für die Anwendung im Innenbereich geeignet. Im Außenbereich kann der Sensor bereits durch Regen oder Wind ausgelöst werden.

Eingangsspannung – 100-277V 50Hz AC.

**Achtung:** Blicken Sie niemals direkt in eingeschaltete LEDs. Es handelt sich um LED-Highbay Lichter mit hoher Leistung, die die Augen schädigen könnten.

**Warnung:** Dieses Produkt hat ein hohes Gewicht und erfordert geeignete Befestigungen.

Klasse I, Netzspannung, Produkt muss geerdet werden.

Diese Downlights müssen getrennt sein bevor der Isolierungswiderstand des Beleuchtungsstromkreises getestet wird.

Braun – (L) stromführend

Blau – (N) neutral

Grün/Gelb –  Erde.

**SE**

Installationen måste utföras av behörig elinstallatör och i enlighet med gällande installationsföreskrifter.

Rekommenderas inte för användning med reflektorer och diffusorer.

Monteringshöjd upp till 15m max, lämplig för lageranvändning.

Fjärrkontrollen har ett maximalt detekteringsavstånd på ca 15m

Batterier som inte levereras kräver 2x AAA-batterier

Mikrovågor kan inte passera genom metall eller tegelväggar om de är tjockare än 20 cm. De kommer att passera genom tunnare väggar men det blir viss dämpning.

Sensorn är endast avsedd för inomhusbruk. Regnande eller vindblåsning kan utlösa mikrovågsrörsensorn även om det inte är mänskligt rörande vid utomhusbruk.

Inspänning: 100-277V AC, 50Hz.

**Varning!** Stirra inte direkt in i LED-lampan när den är tänd. Denna armatur är en högeffektiv LED-strålkastare som kan skada ögonen.

**Varning!** Armaturen är tung och måste förankras stadigt.

Nätspänningsansluten produkt klass 1; jordanslutning krävs.

Dessa downlights måste kopplas bort innan isolationstestning av belysningskretsen sker.

Brun - fasledare

Blå - nolledare

Grön/gul –  jordanslutning

**IT**

Si consiglia di installare il prodotto in conformità con l'ultima edizione delle Normative nazionali di cablaggio (National Wiring Regulations). In caso di dubbio, consultare un elettricista qualificato.

Non raccomandato per l'uso con riflettori e diffusori.

Altezza di montaggio fino a 15m max., Adatto per l'uso in magazzino.

Il Sensore Remote ha una distanza massima di rilevamento di circa 15m

Le batterie non sono in dotazione, richiedono 2 batterie AAA

Le microonde non possono passare attraverso pareti di metallo o mattoni se più spesse di 20 cm. Posso passare attraverso pareti più sottili ma vi sarà attenuazione.

Il sensore è progettato solo per uso interno. Pioviggia o vento possono attivare il sensore di movimento a microonde anche senza movimento umano quando installate all'aperto.

Tensione di ingresso: 100-277V 50Hz CA.

**Attenzione:** Non guardare direttamente nei LED in funzione. Questi apparecchi sono LED ad alta intensità e possono nuocere agli occhi.

**Avvertenza:** Il prodotto è pesante e deve avere idonei fissaggi.

è di classe I e va collegato a terra.

Questi faretti downlight devono essere disconnessi dal circuito elettrico prima del test di resistenza all'isolamento.

Marrone - (L) fase

Blu - (N) neutro

Verde/giallo –  terra

**UAE**

يجب أن يتم تركيبه وفقاً لأحدث طبعه من اللوائح الوطنية لتوصيلات أسلاك. وإذا كنت في شك استشر كهربائي مؤهل.

غير مطلوبة الإستخدام مع عواكس و نواشر الضوء.

أقصى علو لتثبيت التركيبه هو 15 متر، مناسبة للإستخدام داخل المخازن والمستودعات.

جهاز التحكم عن بعد يستطيع التحكم بالاجهزة مادون 15 متر كحد أقصى.

بطاريات جهاز التحكم غير مزودة، بحاجة الى 2 بطاريات من نوع AAA

أشعة الميكروويف لا تحترق المعادن و جدران الطوب بسماكة أكثر من 20 سم ، مع إمكانية إحتراق الجدران أقل سماكة و لكن مع حساسة قوة الأشعة.

جهاز التحسس مصمم للإستخدام الداخلي. في حالة الإستخدام الخارجي فإن الرياح والأمطار قد تفعّل جهاز تحسس الميكروويف حتى بعدم وجود حركة بشرية .

مصدر التيار الكهربّي: تيار متردد بقطبيّة 100-277 فولت، ويتردد 50 هيرتز.

تنبيه: لا تحدّق مباشرة في مصابيح LED أثناء وجودها في العمل. فهي مصابيح إضاءة بطاقة عالية وقد تسبب ضرراً للعينين.

تحذير: هذا المنتج ثقيل ويجب أن تتوفر له وسائل تثبيت ملائمة.

متح من الفئة I ، بقطبيّة منبع التيار الكهربّي حيث يجب تأريضه.

يجب فصل مصابيح الإضاءة لأسفل هذه قبل إجراء إختيار العزل.

بي(ل) – مكهرب، أزرُق – (N) معايد، أخضر/ أصفر – أرضي (⊕).



**GB****Environmental Protection (W.E.E.E.) – Enlite’s WEEE Reg.No. WEE/BG0130YX (UK Only)**

Waste Electrical & Electronic Equipment Regulations (WEEE) requires that any of our products showing this marking (left) must not be disposed of with other household or commercial waste. Enlite does not levy any WEEE disposal charges to its customers for affected WEEE related products. To prevent possible harm to the environment or human health from uncontrolled waste disposal, please separate any such product from other waste types and recycle it responsibly at your local facilities. Check with your Local Authority, Recycling Centre or retailer for recycling advice. If, when you purchased any Enlite product, your supplier included a WEEE disposal fee, you should then contact your supplier for advice on his take back of the product for the correct disposal.

**GARANTEE**

This product is guaranteed for a period of 5 years from the date of purchase. The guarantee is invalid in the case of improper use, installation, tampering, and removal of the Q.C. date label, installation in an improper working environment or installation not according to the current edition of the National Wiring Regulations. Should this product fail during the guarantee period it will be replaced free of charge, subject to correct installation and return of the faulty unit. Enlite does not accept responsibility for any installation costs associated with the replacement of this product. This warranty is in addition to the statutory rights in your country of purchase. Enlite reserves the right to alter specifications without prior notice.

**FR****Protection de l’environnement (D.E.E.E.) – N° d’inscription DEEE d’Enlite en Grande-Bretagne WEE/BG0130YX (Royaume-Uni uniquement)**

Les Règlements relatifs aux déchets d’équipements électriques et électroniques (DEEE) exigent que nos produits portant ce marquage (à gauche) ne soient pas jetés avec d’autres ordures ménagères ou déchets commerciaux. Enlite Limited ne prélève aucune taxe d’éco-contribution à ses clients pour les produits concernés par la réglementation DEEE. Afin de prévenir tout risque pour l’environnement ou la santé publique, veuillez ne pas jeter ce type de produits avec les autres déchets et le recycler de manière responsable auprès de vos installations locales. Veuillez vous rapprocher des autorités compétentes, des centres de recyclage ou de votre distributeur pour des conseils concernant le recyclage de ces produits. Si, lorsque vous avez acheté un produit Enlite, votre fournisseur a inclus des frais d’élimination des DEEE, veuillez contacter votre fournisseur pour obtenir des conseils sur sa reprise du produit pour son élimination appropriée.

**GARANTIE**

Ce produit est garanti pour une période de 5 ans à partir de la date d’achat. La garantie n’est pas valable dans le cas d’une mauvaise utilisation ou installation, d’une altération et du retrait de l’étiquette de contrôle de qualité, d’une installation dans un environnement mal approprié ou d’une installation non-conforme à la dernière édition du Règlement national de câblage. Si ce produit tombe en panne pendant la période de garantie, il sera remplacé gratuitement, sous réserve d’une installation correcte et du renvoi de l’unité défectueuse. Enlite n’accepte aucune responsabilité pour les coûts d’installation associés au remplacement de ce produit. Cette garantie est en sus des droits légaux dans votre pays d’achat. Enlite se réserve le droit de modifier les spécifications sans préavis

**DE****Umweltschutz (W.E.E.E.) – Enlites WEEE-Registrierungsnummer WEE/BG0130YX (nur GB)**

Die WEEE-Richtlinie (Elektro- und Elektronikgeräte-Abfall-Richtlinie) schreibt vor, dass keines unserer Produkte, das diese Kennzeichnung (links) trägt, mit anderen Haushalts- oder kommerziellen Abfällen zusammen entsorgt werden darf. Enlite erhebt keine WEEE-Entsorgungsgebühren von ihren Kunden für von der WEEE-Richtlinie betroffene Produkte. Um mögliche Schäden für die Umwelt oder die Gesundheit von Personen durch unkontrollierte Abfallentsorgung zu vermeiden, trennen Sie bitte all solche Produkte von anderen Abfallarten und lassen Sie es vor Ort fachgerecht recyceln. Fragen Sie bei den örtlichen Behörden, Recyclingstandorten oder Einzelhändlern hinsichtlich einer Recycling-Beratung nach. Wenn ein Anbieter bei dem Kauf eines Enlite-Produkts eine WEEE-Entsorgungsgebühr erhoben hat, so sollten Sie diesen fragen, wie das Produkt für eine fachgerechte Entsorgung zurückgenommen wird.

**GARANTIE**

Dieses Produkt hat eine Garantiedauer von 5 Jahren ab dem Kaufdatum. Die Garantie entfällt im Falle von unsachgemäßem Gebrauch, Installation, Fälschung und Entfernung des Datumsetiketts, der Installation in einer ungeeigneten Arbeitsumgebung oder einer Installation, die nicht den nationalen elektrischen Anschlussvorschriften genügt. Sollte dieses Produkt während der Garantiedauer ausfallen, wird es gebührenfrei ausgetauscht, wenn es korrekt installiert worden ist und das fehlerhafte Gerät zurückgegeben wird. Enlite haftet nicht für Installationskosten, die mit dem Austausch dieses Produkts zusammenhängen. Diese Garantie gilt zusätzlich zu den gesetzlichen Rechten des Landes, in dem Sie den Kauf getätigt haben. Enlite behält sich das Recht vor, ohne vorherige Benachrichtigung die Spezifikationen zu ändern.

**IT****Protezione ambientale (RAEE) – Reg. RAEE n. WEE/BG0130YX Enlite (Solo UK)**

La Direttiva concernente i Rifiuti di apparecchiature elettriche ed elettroniche (RAEE) prevede che tutti i nostri prodotti che presentano questo simbolo (a sinistra) non debbano essere smaltiti assieme ad altri rifiuti domestici o commerciali. Enlite non addebita alcun onere di smaltimento RAEE ai propri clienti per prodotti RAEE. Per evitare possibili danni all’ambiente o alla salute umana derivanti da uno smaltimento non controllato dei rifiuti, separate tali prodotti da altri tipi di rifiuti e riciclateli responsabilmente presso i centri di smaltimento locali. Consultate l’Agenzia competente, il centro di smaltimento o il rivenditore locali su come smaltire il prodotto. Se, all’acquisto di un prodotto Enlite, il fornitore ha imposto una sovrattassa per lo smaltimento RAEE, si consiglia di contattarlo per informazioni sulla restituzione del prodotto per il corretto smaltimento.

**GARANZIA**

Il prodotto è garantito nel paese di acquisto per un periodo di 5 anni dalla data di acquisto. La garanzia non è valida in caso di uso improprio, installazione scorretta, manomissione, rimozione dell’etichetta della data del Q.C. (controllo qualità), installazione in ambiente di lavoro inadeguato o installazione in violazione all’ultima edizione delle Normative nazionali di cablaggio. In caso di guasto durante il periodo di validità della garanzia, il prodotto verrà sostituito a titolo gratuito, previa verifica della corretta installazione e restituzione dell’unità difettosa. Enlite non accetta alcuna responsabilità per eventuali costi di installazione associati alla sostituzione del prodotto. La presente garanzia rappresenta un supplemento ai diritti legali applicabili nel paese di acquisto. Enlite si riserva il diritto di modificare le specifiche senza preavviso.

**NL****milieubescherming (W.E.E.E.) – Enlite WEEE Reg.No. WEE/BG0130YX (alleen in het VK) alleen van toepassing in de UK**

De richtlijn voor afvalproducten van elektrische en elektronische apparatuur (WEEE) schrijft voor dat onze producten die van deze markering (links) zijn voorzien niet met ander huishoudelijk of commercieel afval mogen worden weggevoerd. Enlite brengt klanten geen WEEE-afvalkosten in rekening voor WEEE-gerelateerde producten waarop dit van toepassing is. Ter voorkoming van mogelijke schade aan het milieu of de menselijke gezondheid door onbeheerde afvalverwijdering, verzoeken wij u deze producten van andere afvaltypes te scheiden en ze op verantwoordelijke wijze bij uw plaatselijke milieustraat te recyclen. Raadpleeg uw plaatselijke gemeente, milieustraat of detailhandel voor recycle-advies. Als uw leverancier u bij de aankoop van een Enlite-product WEEE-afvalkosten in rekening heeft gebracht, dient u contact met uw leverancier op te nemen over advies betreffende het terugnemen van het product voor correcte afvalverwerking.

**GARANTIE**

Dit product is gegarandeerd voor een periode van 5 jaar en vanaf de aankoopdatum. De garantie is ongeldig in het geval van onjuist gebruik, onjuiste installatie, sabotage, en verwijdering van het kwaliteitscontrolelabel, installatie in een ongeschikte werkomgeving of installatie die niet in overeenstemming is met de huidige editie van de nationale bedragsvoorschriften. Als dit product tijdens de garantieperiode defecten vertoont, wordt het gratis vervangen, behoudens juiste installatie, en na retournering van het defecte product. Enlite aanvaardt geen verantwoordelijkheid voor installatiekosten die verbonden zijn aan de vervanging van dit product. Deze garantie wordt verstrekt naast de wettelijke rechten in uw land van aankoop.

**ES****Protección medioambiental (W.E.E.E.) – Normativa WEEE de Enlite nº WEE/BG0130YX (Solo Reino Unido)**

La normativa en materia de residuos de equipos eléctricos y electrónicos (WEEE) exige que cualquiera de nuestros productos que muestre esta marca (izquierda) no pueda ser eliminado junto con otros residuos comerciales o domésticos. A fin de evitar posibles daños al medioambiente o a la salud humana como consecuencia de la eliminación de residuos, por favor, separe estos productos de otros productos de desecho y reciclelo de manera responsable en sus instalaciones locales. Consulte con las autoridades locales, centros de reciclaje o minoristas si precisa de asesoramiento en materia de reciclado.

**GARANTÍA**

Este producto tiene garantía por un periodo de 5 años a partir de la fecha de compra. La garantía quedará invalidada en caso de uso, instalación o manipulación inadecuados, retirada de la etiqueta de fecha Q.C., instalación de un entorno de trabajo inadecuado o instalación no acorde con la Normativa Nacional de Cableado. En caso de que se produzca un fallo durante el periodo de garantía, será sustituido por otro de modo gratuito siempre que la instalación haya sido correcta y sujeto a la devolución de la unidad defectuosa. Enlite no acepta responsabilidad alguna por cualesquiera costos de instalación asociados con la sustitución de este producto. Esta garantía se suma a los derechos legales del país donde adquiriera el producto. Enlite se reserva el derecho a alterar las especificaciones sin notificación previa.

**SE****Miljöskydd (W.E.E.E.) – Enlite’s WEEE Reg. Nr. WEE/BG0130YX (Enbart Storbritannien)**

Enligt WEEE-direktivet (Waste Electrical & Electronic Equipment Regulations) får inga produkter med denna märkning (symbolen till vänster) kastas i hushållsoporna eller tillsammans med annat kommersiellt avfall. Enlite debiterar inte sina kunder några WEEE-miljöavgifter för berörda elektriska produkter. Osorterat avfall riskerar att skada miljön och människors hälsa. Särskilt därför allt elavfall från andra typer av avfall och se till att det deponeras hos kommunens återvinningscentral. Din kommun, lokala återvinningscentral eller lokala återförsäljare kan ge mer information om återvinning. Om försäljaren har debiterat en avgift för WEEE-bortskaffning vid inköpet av Enlite-produkten är försäljaren skyldig att ta emot och bortskaffa den utjänta produkten på ett korrekt sätt.

**GARANTI**

Denna produkt omfattas av 5 års garanti från och med inköpsdatumet. Garantin upphör att gälla vid felaktig användning eller installation, ingrepp, borttagande av etiketten med kvalitetskontrolldatum, installation i olämplig miljö eller installation som inte utförs enligt gällande bestämmelser för elinstallation. Om produkten upphör att fungera under garantiperioden ersätts den kostnadsfritt under förutsättning att installationen utförts korrekt och att den felaktiga produkten returneras. Enlite ansvarar inte för eventuella installationskostnader i samband med utbyte av produkten. Denna garanti gäller utöver lagstadgade rättigheter i inköpslandet. Enlite förbehåller sig rätten att ändra specifikationerna utan förvarning.

**UAE****الحماية البيئية (لوائح فضلات الأجهزة الكهربائية والالكترونية (W.E.E.E.) . رقم التسجيل وفقاً للوائح WEEE لشركة Enlite هو WEE/BG0130YX(المملكة المتحدة فقط )**

تتطلب لوائح فضلات الأجهزة الكهربائية والالكترونية (WEEE) أن أي من منتجاتنا التي تظهر عليها هذه العلامة (الموضحة جهة اليسار) يجب عدم التخلص منها مع الفضلات المنزلية أو التجارية الأخرى. ولا تحتمل شركة ENLITE أي مصاريف للتخلص من المنتج وفقاً للوائح WEEE لعمالها نظير المنتجات المتأثرة فيما يخص بلوائح WEEE . ولتبع الضرر المحتمل للبيئة أو لصحة الإنسان عند التخلص من الفضلات بدون سيطرة، يُرعى فصل أي منتج من هذه المنتجات عن أي أنواع فضلات أخرى وإعادة تدويرها بأسلوب يتسم بالمسؤولية بمرفقكم المحلية. راجع مع السلطة المحلية، أو مركز التدوير أو تاجر التجارة للحصول على المشورة بخصوص التدوير. وعند شرائك أحد منتجات ENLITE ، فسوف يقوم المتعهد بتحميل رسم التخلص من المنتج وفقاً للوائح WEEE ويجب عليك أن تتصل بالمتعهد للحصول على المشورة عن قيامه بأخذ المنتج للتخلص منه بكيفية سليمة.

**الضمان**

هذا المنتج مضمون لمدةخمسة سنوات من تاريخ الشراء. وهذا الضمان لا يسري مغعله في حالة سوء الاستعمال أو سوء التركيب أو العبث بالمنتج أو إزالة بطاقة تاريخ مراقبة الجودة، أو عند التركيب في مكان غير ملائم بواسطة العمل أو عند تركيبه على نحو غير مطابق للطبيعة الحالية من اللوائح الوطنية لتوصيلات الأسلاك. وإذا أخفق هذا المنتج أثناء فترة الضمان فسوف يتم استبداله مجاناً ويخضع ذلك للتركيب السليم وإرجاع الوحدة التالفة. ولا تقبل شركة ENLITE المسؤولية عن أي تكاليف التركيب مرتبطة باستبدال هذا المنتج. وهذا الضمان هو بالإضافة إلى حقوق الشراء القانونية في بلادكم. وتحفظ ENLITE بالحق في تعديل المواصفات بدون إشعار مسبق.